

SCHNITT A-A
MAßSTAB 1 : 1.5

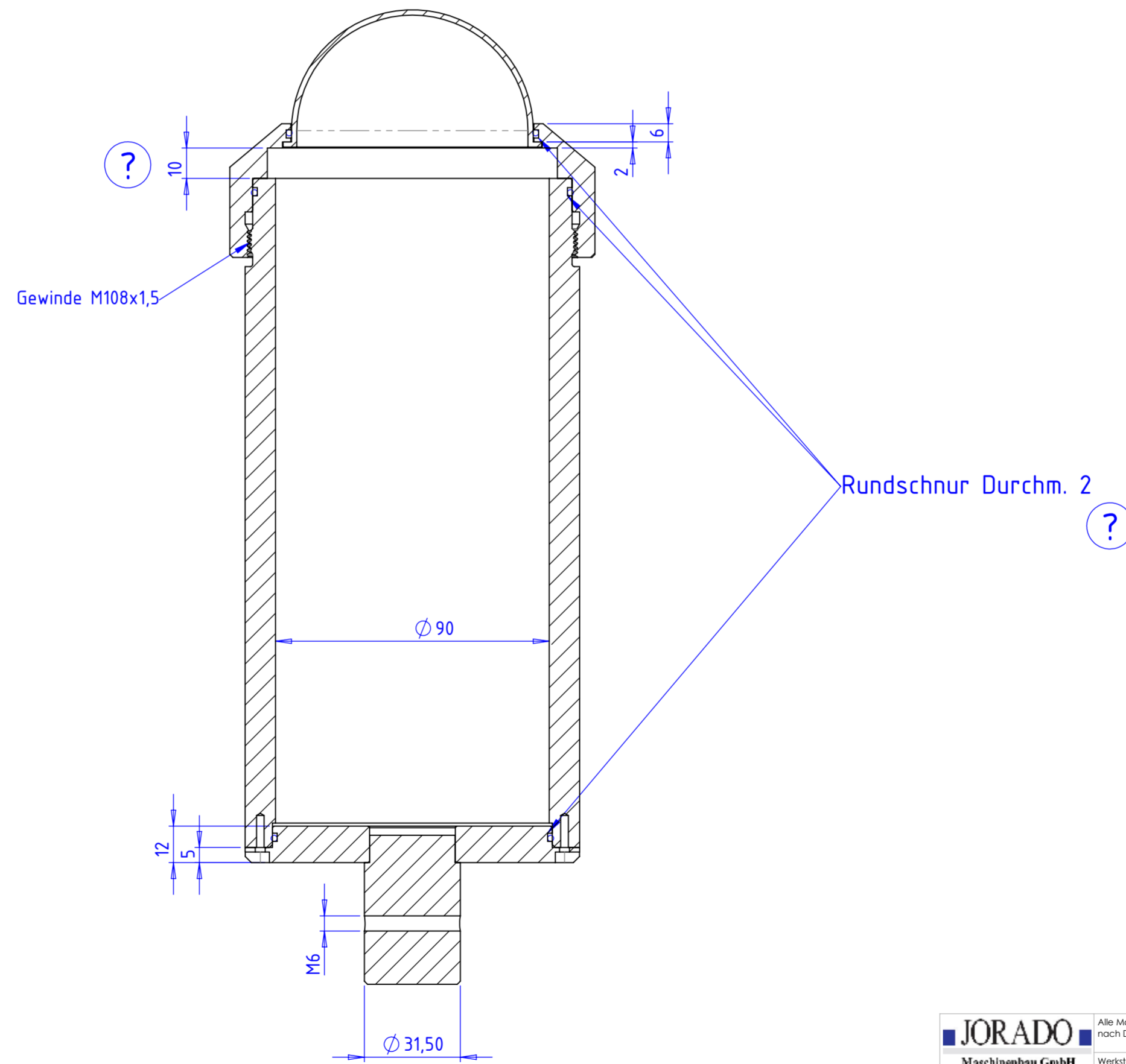

JORADO Maschinenbau GmbH		Alle Maße ohne Toleranzangabe nach DIN ISO 2768-mK	Oberflächenangaben nach ISO 1302	Kunde:
		Werkstückkanten nach DIN 6784		MATERIAL: Halbzeug;
				Oberfläche:
				Bezeichnung:
		Datum	Name	
		gezeichnet: 10.08.2017		
		gepr.		
		Norm		
Weitergabe sowie Vervielfältigung dieser Unterlage, Verwertung und Mitteilung ihres Inhaltes ist nicht gestattet, sofern nicht ausdrücklich genehmigt. Alle Rechte vorbehalten. Diese Zeichnung und deren Inhalt sind vertraulich und Eigentum der Fa. Jorado GmbH.				Zeich.-Nr.: 190136
Index	Änderung	Datum	Name	Gewicht: Maßstab: 1:5 Dateipfad: N:\3D_Bentley\Mross\
				A2 Blatt 1 von 1